

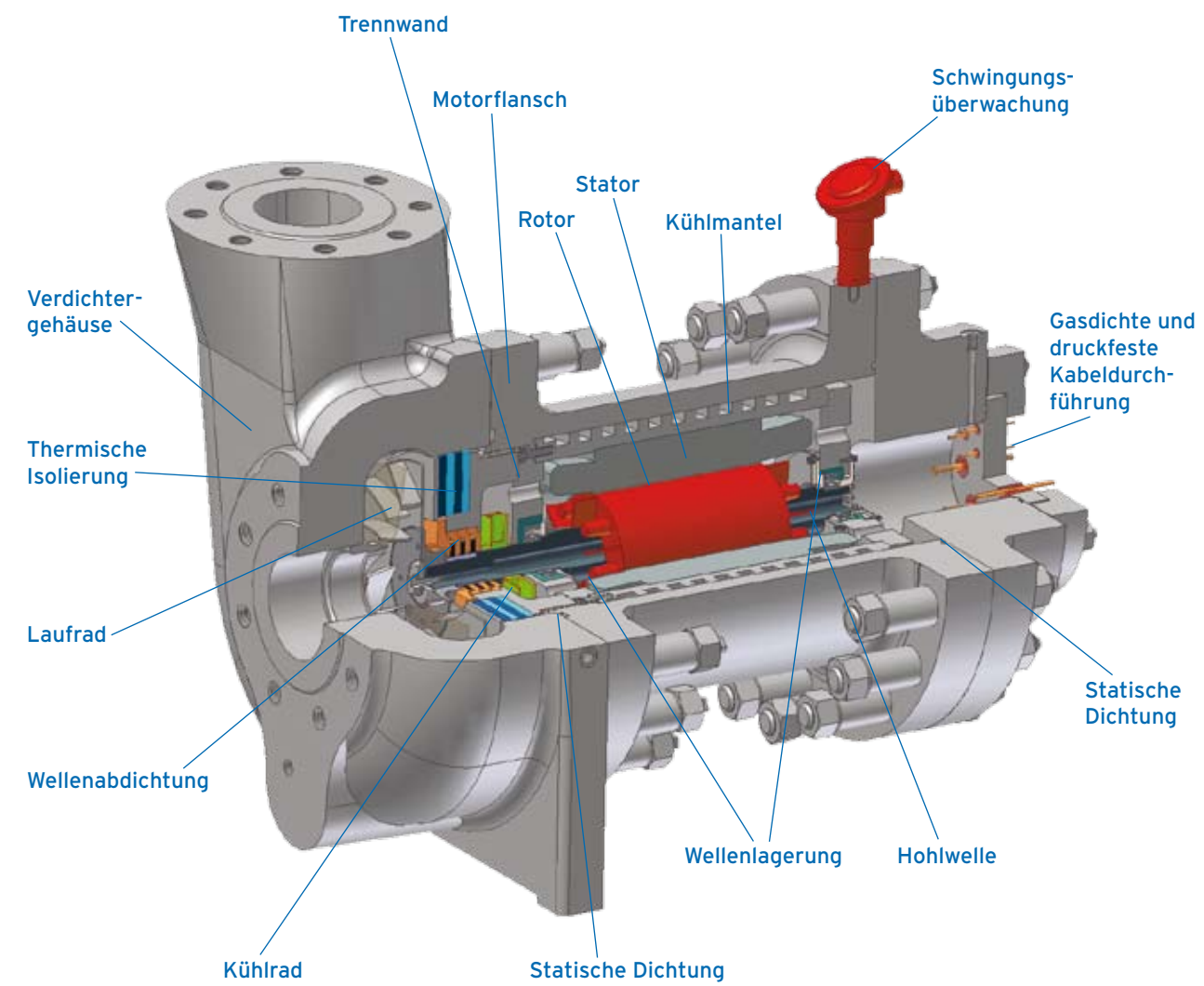

HETICO – Eine neue Dimension.

Technische Beschreibung:



FIMA Maschinenbau GmbH

Oberfischacher Straße 58
D-74423 Obersontheim

Tel.: +49 7973 693-0

Fax: +49 7973 693-110

Servicehotline: +49 171 7968741

www.fima.de

info@fima.de

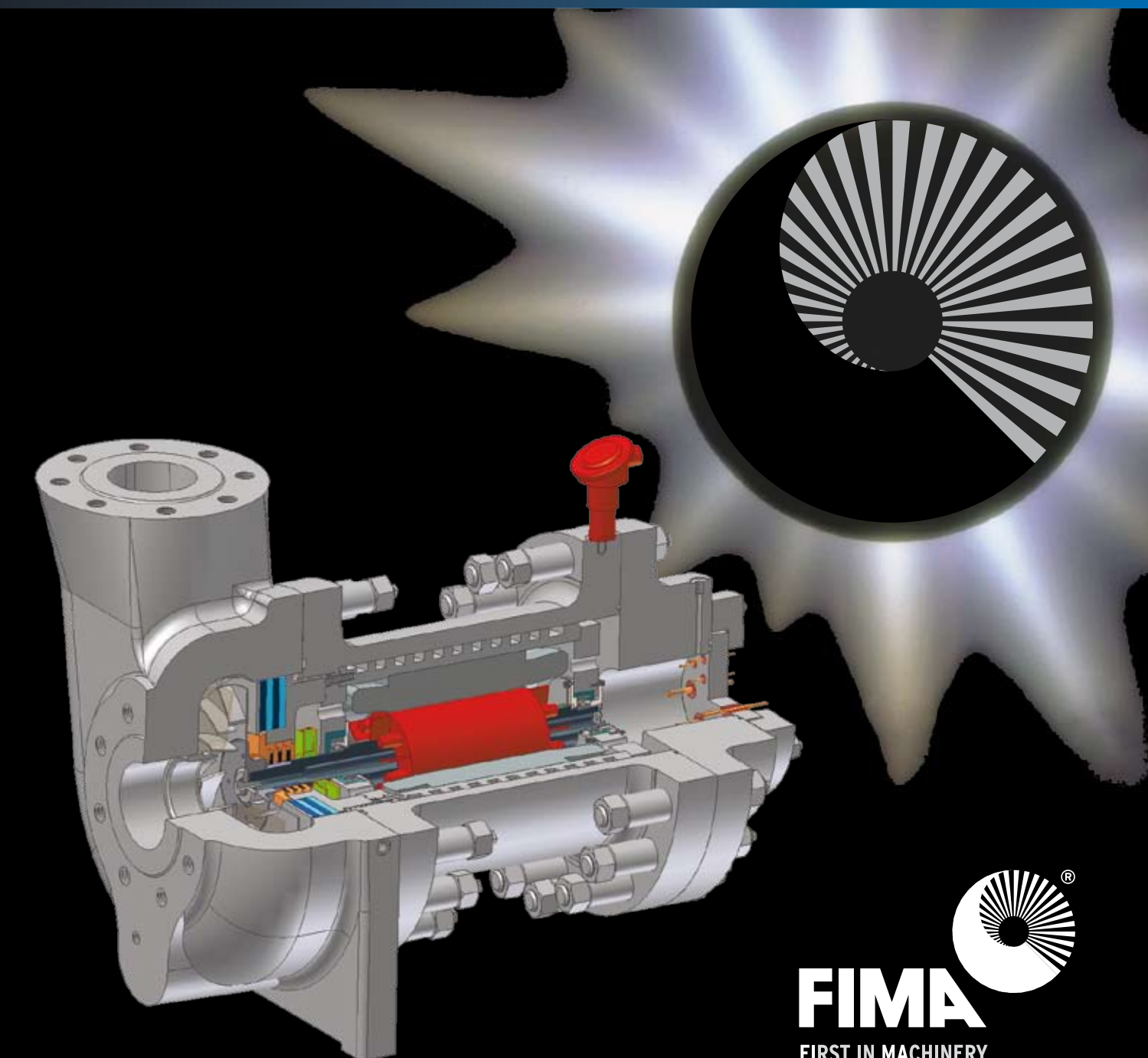



Technische Beschreibung:

- Motor direkt an das Verdichtergehäuse angeflanscht
- Nur statische Dichtungen zwischen dem Prozessraum und der Umwelt
- Das Laufrad sitzt direkt auf der Motorwelle
- Wassergekühlter Motor erlaubt höhere Leistungsdichte
- Fettgeschmierte Hybridlagerung
- Thermische Isolierung zwischen Verdichter- und Motorgehäuse
- Je nach Einsatzfall unterschiedliche Dichtungssysteme zwischen Verdichter und Motor, beispielsweise kontaktfreie Labyrinth-Dichtung, Drosselring-Dichtung oder einfachwirkende Gleitringdichtung
- Gasdichte und druckfeste Kabeldurchführungen für Kraftstrom und Temperaturfühler zur Wicklungs- und Lagertemperaturüberwachung

Vorteile des HETICO-Verdichters gegenüber Getriebe-Verdichtern:

- Geringer Investitionsaufwand
- Niedrige Betriebskosten
- Kompakte Bauweise mit geringerem Platzbedarf
- Geringerer Ersatzteilaufwand
- Weniger Verschleißteile
- Geringerer Wartungsaufwand
- Kürzere Wartezeiten
- Geringere Lärmemissionen
- Geringere Anzahl von Messkreisen für die Maschinenüberwachung
- Größere Betriebs- und Umweltsicherheit
- Niedriger Axial Schub
- Einfacherer Aufbau der Lagerung
- Geringeres Gewicht
- Kürzere Lieferzeit

Einsatzgebiete:

- **Hochdruckanwendungen**
z.B. Laminatbeschichtung, Sintermetallherstellung, Entwicklung von Solarkraftwerken, Härteanlagen (Abschreckkammern)
- **Kryogentechnische Anwendungen**
Thermalsysteme für Luft- und Raumfahrtindustrie
- **High-Speed-Anwendungen**
bis 30.000 U/min
Für kleine Volumenströme werden relativ große Druckerhöhungen erreicht.
- **Petrochemie**
z.B. CCR (Continuous Catalytic Reforming) in Raffinerien

Technische Daten:

Volumenstrom	[m ³ /h]	von 20 bis 20.000
Systemdruck	[bar]	bis zu 200
Temperaturen	[°C]	zwischen -200 und +700
Drehzahlen	[min ⁻¹]	bis 30.000
Antriebsleistung	[kW]	bis 150

Die Maschinen sind zur Förderung von Gasen der Kategorie 2 (Zone 1) geeignet und können auch in Ex-geschützten Bereichen aufgestellt werden.